



COMPACTADORES DE CARGA LATERAL CMPL7ETSA

LINEA CMPL7ETSA

COMPACTADORES
LATERAL PESADO

2 ejes
3 ejes
4 ejes

El compactador lateral CMPL7 ETSA representa la última evolución de los vehículos de la gama CMPL con la cual OMB introdujo primero en Italia y después en el mundo esta tecnología aplicada a la recogida de los residuos. La versión ETSA ha sido diseñada para maximizar la carga útil del equipamiento, manteniendo incluso las características de robustez y con fiabilidad que desde siempre caracteriza a los compactadores OMB. El sistema oliodinámico proporcional permite conjugar velocidad, precisión y fluidez de movimiento, reduciendo los esfuerzos sobre

la mecánica y la carpintería metálica y reduciendo al mismo tiempo los ruidos y los consumos energéticos. La electrónica, nuevamente evolucionada con respecto a los modelos anteriores, representa un "estado del arte" en el sector garantizando una perfecta configuración "user friendly" en todas las modalidades de uso (operación-mantenimiento-detección de fallas) del compactador. La gama propone variantes en dos, tres y cuatro ejes con soluciones específicas (GNC -Vetro).

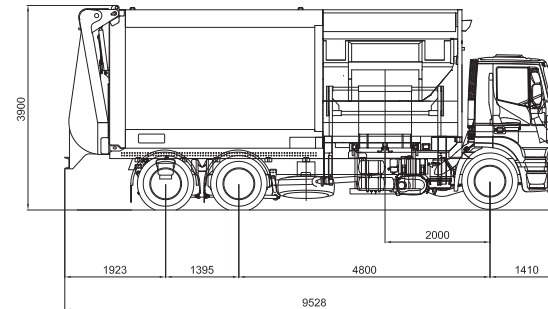

CARACTERÍSTICAS Y MEDIDAS PRINCIPALES

Capacidad	Bastidor	PTT	Paso (indicativo)
14 mc	2 ejes	18	4.185
19 mc	3 ejes	26	4.200
25 mc	3 ejes	26	4.500
27 mc	3 ejes	26	4.800
30 mc	4 ejes	26	5.100